



YH10095-23003  
[KC인증제품]

특허 제 10-2266023  
특허 제 10-2468529

# COMBEE<sup>®</sup>

## 콤비 진동식 탈봉기

CM-001



- 제품 구성품



- ① 보관 케이스
- ② 진동식 탈봉기 (COMBEE)
- ③ 리튬이온 충전식 배터리 2개
- ④ 배터리 충전기 1개

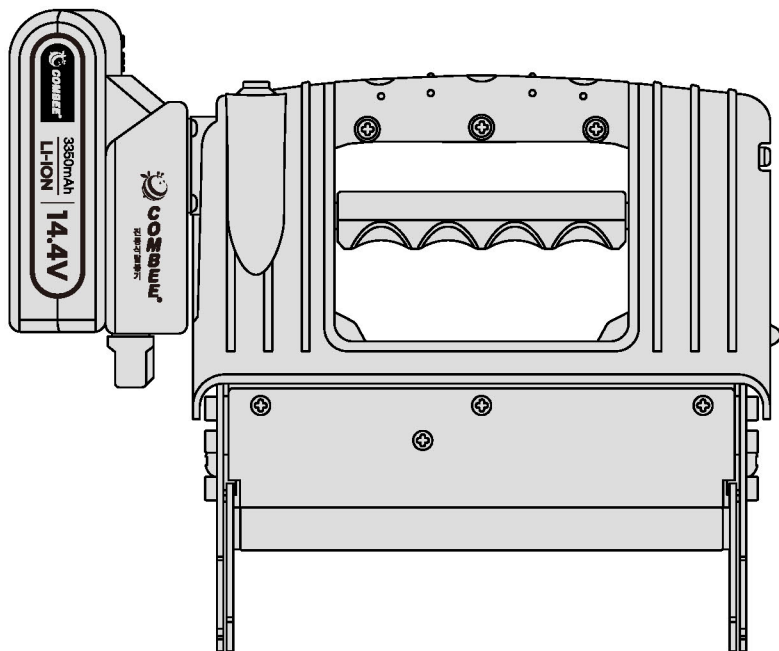

### - 기본 특징

- 강한 진동으로 순식간에 소초광에 붙어있는 꿀벌을 털어내는 진동식 탈봉기

### - 주요 특징

- 진동 저감장치 적용으로 사용자에게 전달되는 진동이 적음
- 친환경 신소재 사용으로 경량화 및 내구성을 확보
- 다이얼을 이용한 간편한 진동 강도 조절 가능
- 충전식 배터리 장착으로 편의성 및 휴대성 용이
- 강한 진동을 이용해 소초광에 붙어있는 꿀벌을 순식간에 털어냄
- 아담한 디자인 설계

### - 제원(규격)

- 제품 본체 크기 : 길이 208 x 폭 68 x 높이 182 (mm)
- 무게 : 약 1.8kg (배터리 포함)
- 배터리 : 14.4V 3,350mAh (  YH10095-23003 )
- 배터리 규격 : 폭 48 x 높이 105 (mm)
- 집게 최대 벌렸을 때 폭 : 28mm
- 모터 : 60W 12V 8,000RPM

- 모델명 : CM-001

- 소재 : SUS304, SUS304-2B, SS41, S45C, urethane, PC-ABS

- 부위별 명칭

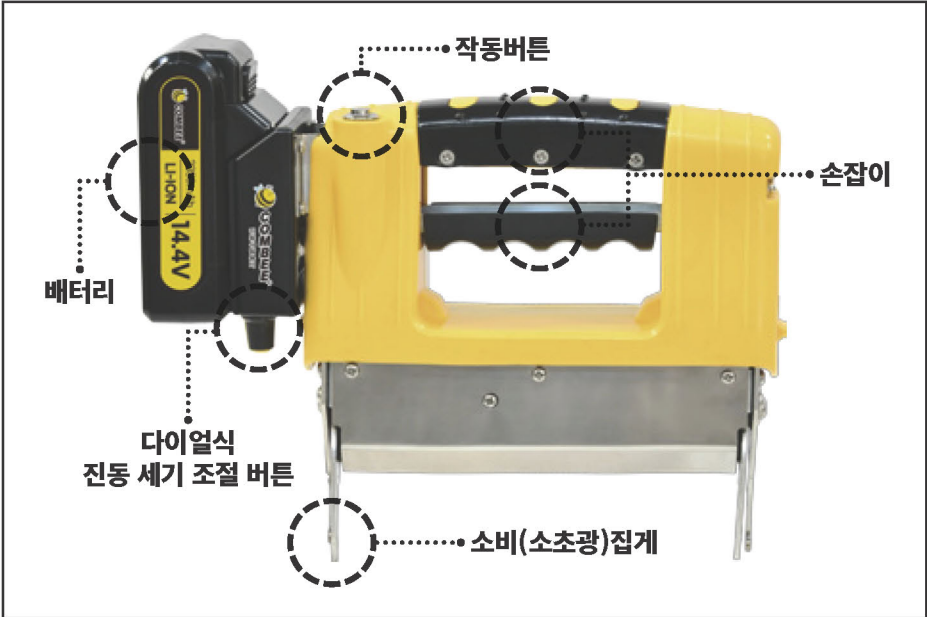

### ⚠ 주의사항

- 본 제품은 비방수 제품이므로 물이나 비가 들어가지 않고 습기가 차지 않는 장소에 보관하시기 바랍니다.
- 배터리 교체 작업 시 전원을 반드시 끄고 교체하세요.
- 충전기 연결부나 배터리 연결 단자에 전도성 물질(금속, 액체 등)이 닿지 않도록 주의하세요.
- 정품 배터리를 사용하세요.
- 충전 중인 배터리를 젖은 손으로 만지지 마세요.
- 제품을 고온의 환경이나 화기 가까이에서 사용하지 마세요.
- 제품에 물, 먼지, 풀 등이 들어가면 제품이 손상될 수 있으니, 사용 후 깨끗한 천으로 닦아주세요. 그렇지 않을 시 제품의 성능이나 외형에 문제가 생길 수 있습니다.
- 일부 제품 제원이 변경될 수 있습니다.
- 작업을 할 때를 제외한 공회전(제품 작동)을 하지 마세요.

### - 제품 A/S 관련 문의

- A/S 문의 시에는 제품 모델명, 고장 상태, 연락처를 알려주세요.
- 서비스 센터 : 경북 성주군 대가면 참별로 2288
- 고객 불편 상담 : 054-933-7456

### - 제품보증서

- 제품에 고장이 발생하면 구입처 또는 054-933-7456으로 전화 주세요.
- 보상 여부는 요구일로부터 7일 이내에 통보해 드리며, 피해 보상은 통보일로부터 14일 이내에 해결해 드립니다.
- 수리 교체 후 불량부품은 재사용 방지 및 안전을 위해 전량 회수하는 것을 원칙으로 하고 있습니다.
- 수리한 날로부터 1년 이내에 교체한 부품에 대하여 고장이 재발할 경우 무상으로 수리합니다.
- 제품의 보증기간은 1년입니다.

### 사용설명서(본체)

- 충전된 배터리를 기체에 장착합니다.
- 다이얼식 진동 강도 조절 스위치로 진동 세기를 알맞게 조정합니다.
- 기체 손잡이를 잡고 작동 스위치를 누릅니다.

### 배터리 충전 방법

- 충전 케이블을 제품 충전포트에 연결하고 다른 쪽은 AC 어댑터에 연결하여 충전합니다.
- 제품이 충전되는 동안 표시등이 깜박입니다.
- 배터리가 완전히 충전되면 모든 표시등이 계속 켜져 있습니다.
- 충전이 완료된 배터리를 본체에 장착 후 사용합니다.

### 배터리 주의사항

1. 배터리는 물 또는 해수 등에 침수되지 않도록 하세요.
2. 배터리는 낙하 등 외부의 충격으로 인해 손상 및 발화, 폭발이 일어날 수 있습니다.
3. 배터리는 불들과 같이 고온 가까이 두지 마세요. 보호회로 손상으로 발화 및 폭발이 있을 수 있습니다.
4. 배터리 사용 후 과방전이 되도록 방치하지 마세요. 배터리의 손상이 있을 수 있습니다.
5. 충전식 배터리의 최대 용량 유지 및 장기간 보관 시 기계를 사용하지 않더라도 2~3개월 마다 배터리를 완충하여 주십시오.

## - 무상 서비스

- 보증기간 이내에 정상적인 사용 상태에서 발생한 고장의 경우 무상 서비스를 받을 수 있으며 제품 수리는 신 부품 또는 신 부품에 상응하는 리퍼부품을 사용하게 됩니다.  
(비 고장성, 과실은 제외됨)

소비자 피해 유형		보상 내용	
		보증 기간 이내	보증 기간 이후
부품보유 기간 내 정상적인 사용조건에서 성능, 기능상의 고장 발생	구입 후 10일 이내에 중요한 수리를 해야 할 경우	제품 교환 또는 환급	해당 없음
	구입 후 1개월 이내에 중요한 수리를 해야 할 경우	제품 교환 또는 무상 수리	
	제품 구입 시 운송과정 및 제품 설치 중 피해가 발생한 경우	제품 교환	
	교환된 제품이 1개월 이내에 중요한 수리를 해야 하는 고장이 발생한 경우	환급	
	제품 교환이 불가능한 경우		
	수리가능	동일한 원인으로 고장이 2회까지 발생한 경우	무상 수리
동일한 원인으로 고장이 3회째 발생한 경우		제품 교환 또는 환급	유상 수리
서로 다른 원인으로 고장이 5회째 발생한 경우			유상 수리

**- 유상 서비스**

- 제품의 고장이 아닌 경우 서비스를 요청하면 보증기간에 관계없이 요금이 발생될 수 있으므로 사용 설명서를 먼저 확인하세요.

소비자 피해 유형		보상 내용	
		보증 기간 이내	보증 기간 이후
소비자의 고의 과실로 인한 고장 발생	수리가 불가능한 경우	유상 수리에 해당하는 금액 징수 후 제품 교환	유상 수리 금액 징수 후 감가상각 적용 제품 교환
	수리가 가능한 경우	유상 수리	유상 수리

**- 소비자 과실로 고장 난 경우**

- 사용상의 부주의로 고장이 발생한 경우
- 소비자가 제품을 임의로 개조, 분해한 경우
- 당사의 정품 배터리 등이 아닌 것 사용으로 인한 고장이 발생한 경우
- 사용 설명서의 “주의사항”을 지키지 않아 고장이 발생한 경우

**- 그 밖의 경우**

- 천재지변에 의한 고장이 발생한 경우
- 소모성 부품의 수명이 다한 경우
- 동일 제품을 반복해서 수리 요구하는 경우 등 수리 외 다른 목적의 수리 요구로 추정되는 경우
- 구입 또는 A/S 당시 당사의 부품이 아닌 다른 부품으로 교체된 상태인 경우

※ 특허 및 저작권이 있는 상품이므로 무단복제를 금합니다.

www.combee.kr

